

出展企業 募集

群馬県最大規模の展示商談会
自慢の逸品を売り込むチャンス



食品

繊維

木工・家具

工芸品・雑貨

ぐんま 地場産業 フェスタ 2022 in TOKYO



8/31(火)
申込締切
※先着順

日時

2022年1月28日(金) 10:00~16:00

会場

TOC有明 4階 コンベンションホール

(東京都江東区有明3-5-7)

出展料

30,000円 / 1小間

募集数

80社程度



申込方法

群馬電子申請受付システムからお申込みください。
(QRコード又は同システムで「地場産業フェスタ」と検索してください。)

➤ オール群馬の体制で首都圏バイヤーの来場を促します。

(過去の例: 東急百貨店、三井食品、三越伊勢丹、JR東日本商事、東急ハンズ、良品計画、高島屋、東日本高速道路、伊藤忠食品(ほか))

➤ 出展者の魅力がバイヤーに伝わるよう、商談サイトへの登録支援等を行います。

(希望者のみ)

■ 応募要件

次の①～⑧を全て満たす地場産品（食品、繊維、木工・家具、雑貨・工芸品）を製造する企業・団体

- ① 県が開設する地場産品商談サイト「いっぴん！ぐんま」に登録していること。
- ② 新商品（試作品を含む）または群馬県の原材料等を使用した商品等で、群馬の魅力向上につながる商品等を出展すること。
- ③ 常時、各出展者が来場者への製品説明や商談等に対応できる者を配置すること。
- ④ 搬入出は出展者が行うとともに、責任を持って出品物の管理を行うこと。
- ⑤ オンライン商談に必要なカメラ付き端末や通信環境を準備できること。（※1）
- ⑥ 主催者の指示に従い、出展に必要な準備や感染症対策等を行うこと。
- ⑦ 開催の前後に群馬県が定期的実施するアンケート等に協力すること。（※2）
- ⑧ 暴力団、暴力団員または暴力団員と社会的に非難されるべき関係を有するものでないこと。

※1 新型コロナウイルス感染症の状況によっては、オンライン商談等、開催方法等を変更する可能性がありますので必要な端末等をご準備ください。

※2 アンケートにご回答いただけない場合、今後、県が開催する商談会等への参加をお断りすることがございます。

「いっぴん！ぐんま」の登録について

- 「いっぴん！ぐんま」の本フェスタ特設ページを利用し、バイヤー向けに広報等を行いますので、企業情報及び商品情報の登録をお願いいたします。（登録必須）
- 商談後のフォローアップの場として、また、常設展示による商品PRの場として、ご活用ください。



■ 小間の仕様

間口2.7m×奥行き2.7m×高さ2.1m

● 基礎小間付属（出展料に含まれます）

クロス付き長机2台、社名版、イス2脚、パーティションパネル、電源（希望者のみ）

● 出展者が準備するもの（出展料に含まれません）

展示用商品、試供品・試食品（※）、展示用ハンガー、展示台、冷蔵庫等、商品チラシ、パンフレット、ポスター、のぼり旗等のPRグッズ、その他商品のPRや商談に必要な物品等
（オンライン開催の場合は、カメラ付き端末やインターネット環境）

※試食提供の可否は、感染症の状況等を踏まえ今後判断します。

（持ち帰り用の個包装のサンプル品提供は可能です）

● その他

小間の割り当ては小間数、出展商品、申込順等を勘案し、主催者が行います。

また、設備の持ち込みはできますが、カセットコンロ等の火気を扱う設備は持ち込めません。

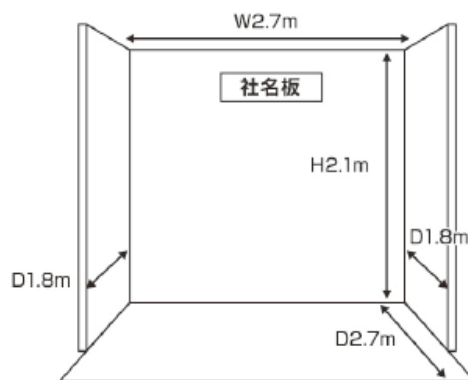

■ スケジュール

申込期限	8月31日（火）
出展者決定	9月中
出展者説明会	11月10日（水）
設営・搬入	1月27日（木）
開催当日	1月28日（金）
フォローアップ	1か月後、6か月後

■ 過去の開催実績

- (1) ブース来客 のべ6,500名超
- (2) 商談件数 約3,000件（予約商談200件）
- (3) 主な来場者
JALUX、東急百貨店、クレティセゾン、三井食品、ドン・キホーテ、大丸松坂屋百貨店、三越伊勢丹、JR東日本商事、丸井、楽天、ららぽーとエージェンシー、イトーヨーカ堂、日本百貨店、東急ハンズ、商船三井旅客、良品計画、高島屋、東日本高速道路、サントリー酒類、国分グループ本社、日本アクセス、伊藤忠食品、信濃屋食品、タカラトミーフィールドテック、山星屋、JP三越マーチャンダイジング など

■ 主な注意事項

※その他詳細につきましては、出展企業募集要領をご確認ください。

- (1) 本フェスタは国や自治体、業界団体が公表する各種ガイドライン等を遵守し、感染防止対策を徹底した上で開催します。
- (2) 今後の新型コロナウイルス感染症の状況等を踏まえ、開催期日の約1か月前を目処に実施可否や開催方法等を決定します。なお、その後の感染拡大状況によっては、開催期日の直前であっても、開催方法の変更や開催中止・延期の可能性があります。
- (3) 上記(2)により生じる損害については補償致しかねますので、予めご了承ください。
- (4) 開催方法をリアルからオンライン開催（予約商談のみ実施予定）に変更した場合、入金済みの出展料は、オンライン商談に要する経費を差し引きご返金いたします。また、リアル、オンラインのいずれの開催も困難で、やむを得ず中止となった場合、出展料全額をご返金いたします。
- (5) 本フェスタをきっかけとした新たな商取引等に関しては、各出展者の判断及び責任において行ってください。商取引等に関する苦情や事故について、主催者は一切の責任を負いません。
- (6) この要領に定めるもののほか、本フェスタの実施に関し必要な事項は、主催者が別に定めるものとします。

■ 問合せ先

・公益財団法人 群馬県産業支援機構 総合相談課

TEL 027-265-5013

メール chiikishigen@g-inf.or.jp

・群馬県 産業経済部 地域企業支援課 地域産業係

TEL 027-226-3358

メール jibasan@pref.gunma.lg.jp